



POLYCART

Catálogo de Productos



**El embalaje
que alimenta
a la tierra**

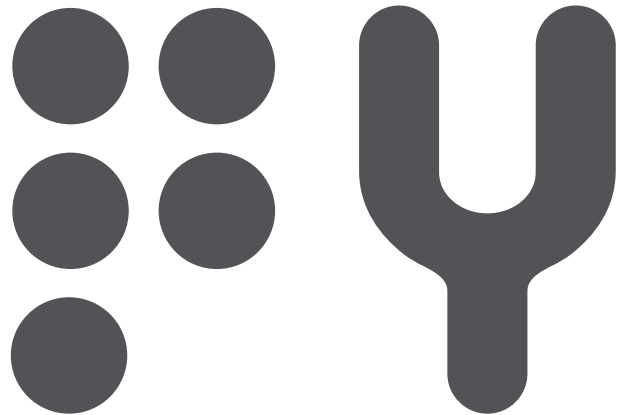

Polycart Spa fabrica e imprime películas biodegradables compostables, **biomade** y tradicionales, en varios espesores y medidas, para embalajes flexibles extruidos y coextruidos aptos para el contacto con alimentos.

Las avanzadas tecnologías de producción permiten obtener **productos fácilmente adaptables a requisitos específicos**: diferentes colores, caracterización de la resbaladidad, soldabilidad y resistencia mecánica de cada capa.

Polycart ha apostado desde siempre por el sector de los bioplásticos y hoy sigue comprometiéndose con inversiones en maquinaria y personal para mejorar la calidad de sus productos y la satisfacción de sus clientes.

Polycart fabrica películas y embalajes **compostables Biomade** que contribuyen a la protección del medio ambiente. Realiza un ciclo de producción ecológico gracias al uso de materias primas compostables y parcialmente **Biomade**.

Siguiendo los principios de la Química verde y de la Economía Circular, la empresa lleva a cabo procesos de bajo impacto ambiental, como acto de conciencia hacia las generaciones futuras.

A día de hoy Polycart cuenta con más de 50 personas, 2 plantas de producción (Palazzo di Assisi y Ospedaliccchio di Bastia Umbra) que ocupan más de 10000 metros cuadrados.

Investigación y Desarrollo

Polycart invierte constantemente en investigación para conseguir los hitos que nos han permitido crecer y aportar innovación al sector a lo largo del tiempo.

Crear en este negocio nos ha permitido ser unos de los primeros en estudiar los procesos de conversión de **Mater-Bi®** y ser socios de una red de empresas que se beneficia permanentemente de los conocimientos de la Universidad de Perugia.

En Polycart, el sector de I+D no sólo pretende hacer evolucionar los productos y los procesos, sino también estudiar soluciones que respeten y protejan el medio ambiente en el que vivimos. Nuestros productos siempre van acompañados de marcas que certifican su compostabilidad y que sólo se expiden tras minuciosas pruebas en laboratorios terceros.

COMPOSTLABEL®

El resultado del departamento de I+D es Compost Label®, la nueva familia de productos adhesivos biodegradables y compostables certificados según la norma UNI EN 13432.

Esta innovadora gama de productos ayuda a resolver el problema de la creación y tratamiento de etiquetas y embalajes multimaterial adoptando plenamente la filosofía de la gestión del ciclo de vida y garantizando el mismo rendimiento que los productos tradicionales.

BIOMADE®

La serie de embalajes flexibles Biomade abre nuevas fronteras en el sector de los materiales biodegradables y compostables, explorando soluciones innovadoras en materia de empaquetado y comunicación.

Esta innovadora gama de productos contribuye a la protección del medio ambiente y la salud del consumidor.



biomade

CompostLabel®

Películas

Películas para embalaje compostable food contact

Nuestro film está fabricado al 100% en **Mater-Bi** con licencia de productor "LIC 006" y certificado "OK Compost" según la norma europea UNE EN 13432.

El contenido biobasado es cada vez mayor y varía según el tipo de producto.

Las películas pueden caracterizarse externa e internamente para aumentar la soldabilidad del producto, garantizando al mismo tiempo unas prestaciones mecánicas superiores.

Aptas para el contacto directo con todos los alimentos en condiciones que van desde la congelación hasta la temperatura ambiente.

Los proyectos y aplicaciones especiales pueden estudiarse con los clientes para encontrar juntos la solución de embalaje compostable que mejor se adapte a sus necesidades.

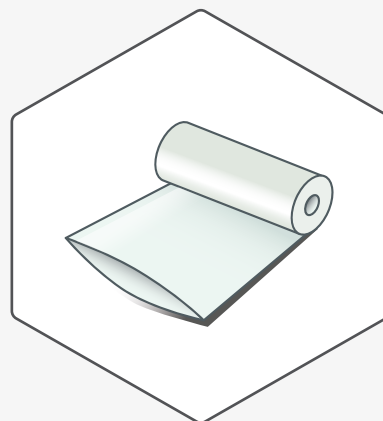
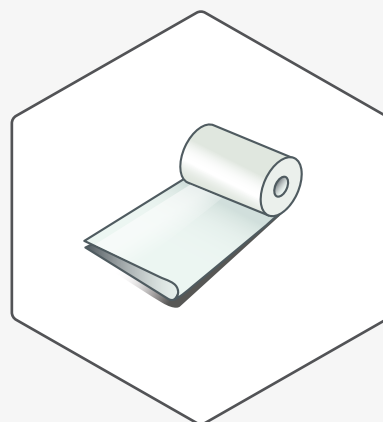
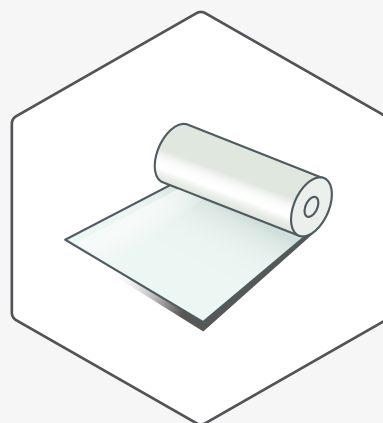

Películas para embalaje industrial en Mater-Bi®

Nuestro film está fabricado al 100% en **Mater-Bi** con licencia de productor "LIC 006" y certificado "OK Compost" según la norma europea UNE EN 13432.

El contenido biobasado es cada vez mayor y varía según el tipo de producto.

Las películas pueden caracterizarse externa e internamente para aumentar la soldabilidad del producto, garantizando al mismo tiempo unas prestaciones mecánicas superiores.

Se caracterizan por una amplia gama de espesores y formatos.

Esta película puede masterizarse y aditivarse según las exigencias del cliente.

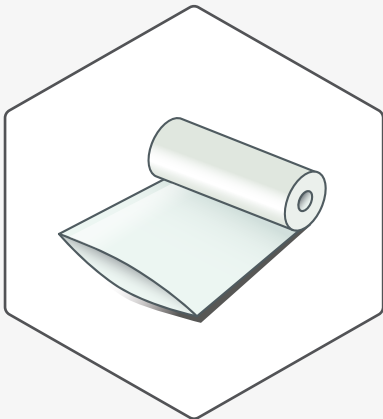
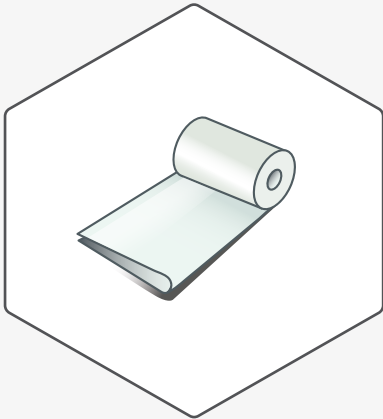
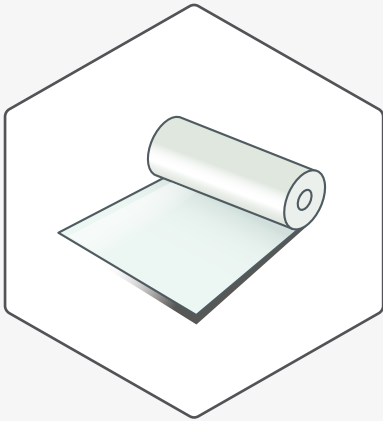

Película compostable para papel laminado (7 µm)

Nuestro film está fabricado al 100% en **Mater-Bi** con licencia de productor "LIC 006" y certificado "OK Compost" según la norma europea UNE EN 13432. El contenido biobasado es cada vez mayor y varía según el tipo de producto.

Este producto, además de ser apto para el contacto con todos los alimentos en condiciones que van desde la congelación hasta la temperatura ambiente, se caracteriza por un alto grado de transparencia.

Los estudios de vida útil realizados íntegramente demuestran que el rendimiento de los productos laminados con este tipo de film tienen un rendimiento comparable al del papel clásico laminado con PE.

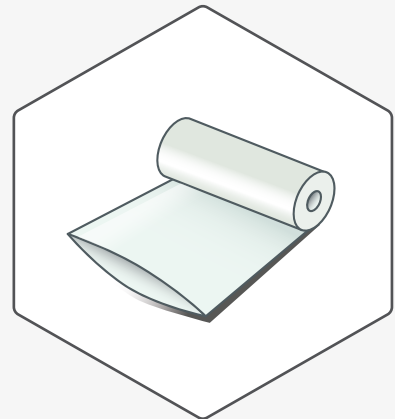
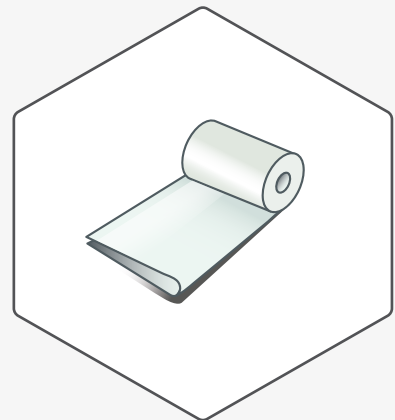
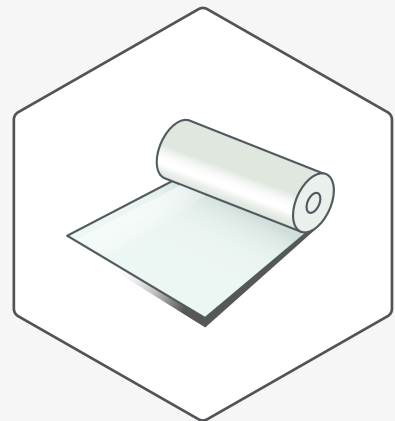

Película de HDPE para papel laminado (6 µm)

Fabricado con materiales vírgenes de primera calidad.

Apto para el contacto directo con todos los alimentos en condiciones que van desde la congelación hasta la temperatura ambiente.

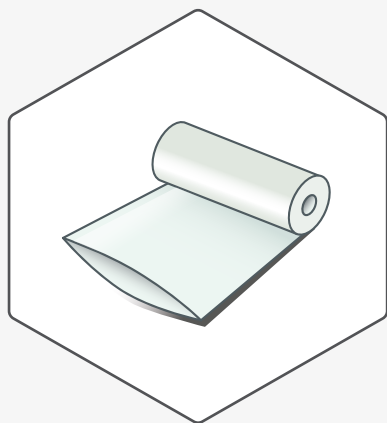
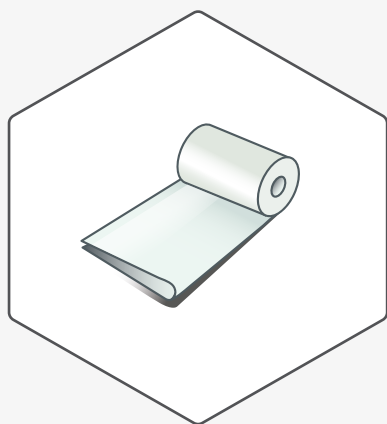
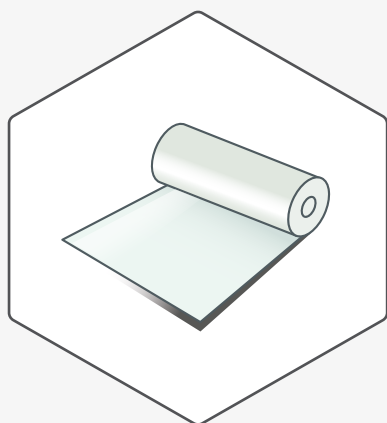

Película compostable personal care

Nuestro film está fabricado al 100% en **Mater-Bi** con licencia de productor "LIC 006" y certificado "OK Compost" según la norma europea UNE EN 13432.

El contenido biobasado es cada vez mayor y varía según el tipo de producto.

Las películas pueden caracterizarse externa e internamente para aumentar la soldabilidad del producto garantizando prestaciones mecánicas superiores.

El uso de materiales sin alérgenos se comprueba exhaustivamente en nuestro departamento técnico que puede atender al cliente para cumplir con los requisitos normativos específicos.

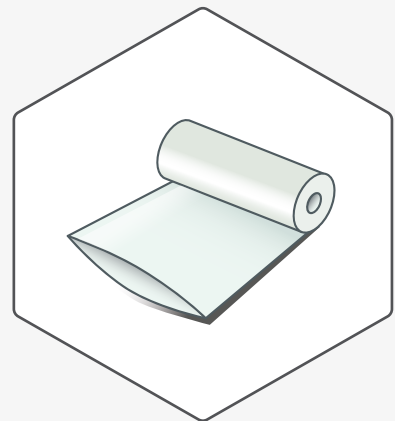
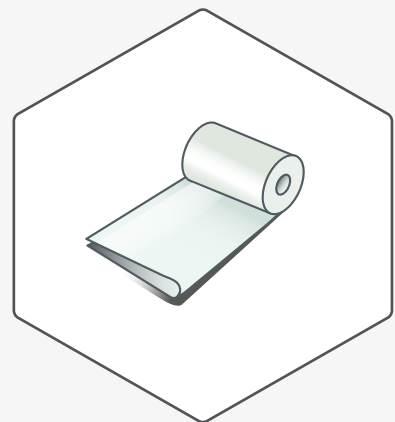
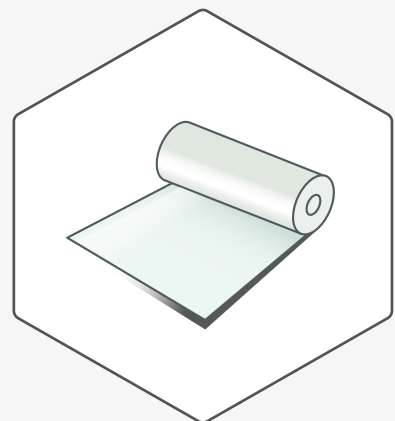

Películas en Mater-Bi® para el embalaje de revistas

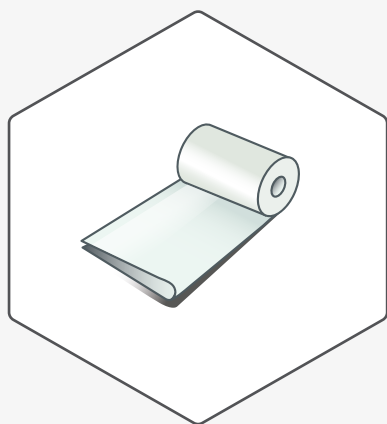
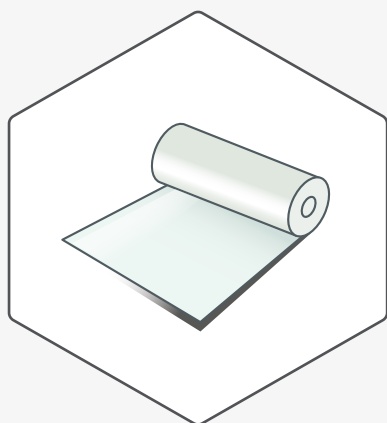

Nuestro film está fabricado al 100% en **Mater-Bi** con licencia de productor "LIC 006" y certificado "OK Compost" según la norma europea UNE EN 13432.

El contenido biobasado es cada vez mayor y varía según el tipo de producto.

Se caracteriza por sus excelentes propiedades de soldadura y transparencia, lo que lo convierte en un sustituto ideal y sostenible del film común en PE/PP.



Película compostable alta transparencia para embalaje cosmético

Nuestro film está fabricado al 100% en **Mater-Bi** con licencia de productor "LIC 006" y certificado "OK Compost" según la norma europea UNE EN 13432.

El contenido biobasado es cada vez mayor y varía según el tipo de producto.

Puede fabricarse externa e internamente para aumentar la soldabilidad del producto y garantizar prestaciones mecánicas superiores.

Se caracteriza por su rigidez, alta transparencia y excelente soldabilidad con una capa interior de baja fusión.

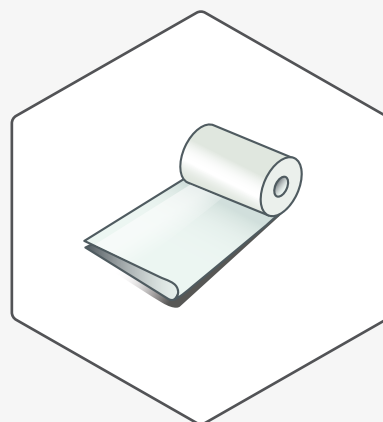
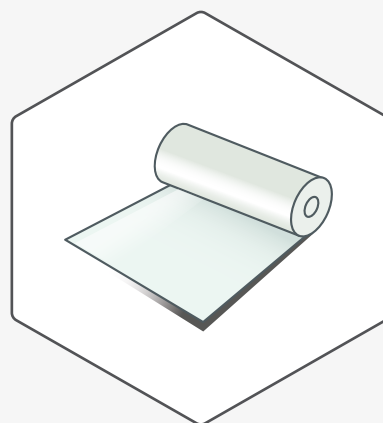

Películas compostables y en PE para bolsas de basura - NU

Nuestro film está fabricado al 100% en **Mater-Bi** con licencia de productor "LIC 006" y certificado "OK Compost" según la norma europea UNE EN 13432.

Se caracteriza por su excelente soldabilidad y sus elevadas propiedades mecánicas.

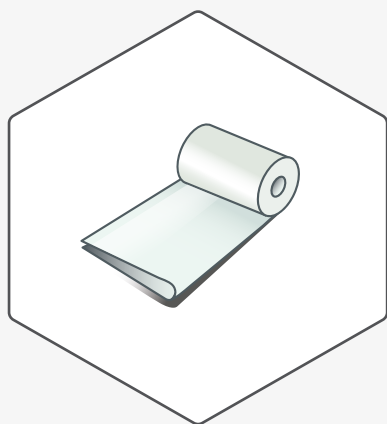
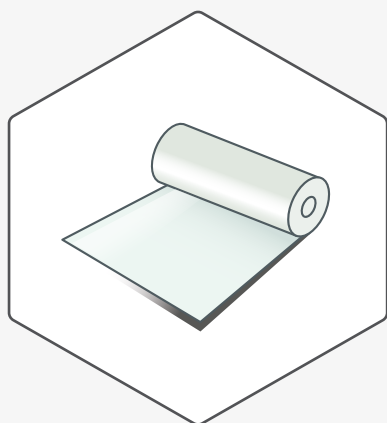

Películas para acolchado biodegradable en Mater-Bi®

Nuestro film está fabricado al 100% en **Mater-Bi** con licencia de productor "LIC 006" y certificado "OK Compost" según la norma europea UNE EN 13432.

Fabricado con materias primas certificadas OK Compost y suelo biodegradable.

Se caracteriza por sus excelentes propiedades mecánicas, indispensables para un rendimiento óptimo y una colocación sin rupturas.

Se puede fabricar con agujero central o escalonado en distintos formatos, apto para colocación automatizada y manual.

El espesor de film recomendado es de 15 micras y, para cultivos más rápidos, de hasta 12 micras.

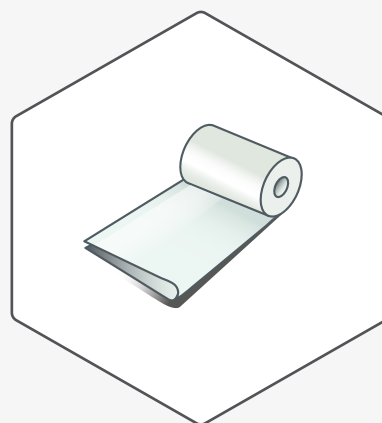



Embalaje

Bolsas selladas en Mater-Bi® para alimentos

Nuestro film está fabricado al 100% en **Mater-Bi** con licencia de productor "LIC 006" y certificado "OK Compost HOME" según la norma europea UNE EN 13432.

El contenido de materias primas renovables es superior al 60%, determinado según la norma UNI CEN/TS 16640.



Especificaciones Técnicas

BOLSAS SELLADAS HT ALTA TRANSPARENCIA-
Bolsas selladas compostables Mater-Bi (alta transparencia)
Estampado de 1 color continuo "para alimentos + ok Compost"

mm 250×450+30 µm 28 Cajas de 1.200 uds

mm 250×550+30 µm 28 Cajas de 1.000 uds

Bolsitas selladas Mater-Bi FV276 Bolsas con cierre BA compostables Mater-Bi FV276 (alta transparencia)
Estampado en 1 color continuo "para alimentos + ok Compost"

mm 170+40+40×350+30 µm 14

mm 200+50+50×400+30 µm 14

mm 250+50+50×500+30 µm 14



Láminas selladas para alimentos

Nuestro film está fabricado al 100% en **Mater-Bi** con licencia de productor "LIC 006" y certificado "OK Compost HOME" según la norma europea UNE EN 13432.

El contenido de materia prima renovable es superior al 60%, determinado según la norma UNI CEN/TS 16640.



Especificaciones Técnicas

LÁMINAS SELLADAS HT ALTA TRANSPARENCIA

Láminas con cierre compostables Mater-Bi (alta transparencia)
Estampado de 1 color continuo "para alimentos + ok Compost"

mm 180×250+30 µm 17 - gr. 1,1 Cajas de 4.800 uds

mm 250×370+30 µm 17 - gr. 2,1 Cajas de 4.800 uds

mm 370×500+30 µm 17 - gr. 4,1 Cajas de 1.200 uds



Bolsas biodegradables Bio Kids genéricas en Mater-Bi®

Nuestro film está fabricado al 100% en **Mater-Bi** con licencia de productor "LIC 006" y certificado "OK Compost HOME" según la norma europea UNE EN 13432.

Todas nuestras bolsas compostables están certificadas como Bolsas de Alto Rendimiento por la CSI conforme a la norma UNI 11415.

Todos los tamaños de las bolsas pueden fabricarse con o sin fajos.



 **MATER-BI**



Especificaciones Técnicas

BOLSAS BIODEGRADABLES BIOMADE "LIGHT"

Bolsas compostables Mater-Bi (alta transparencia)
Estampado de 1 color continuo "para alimentos + ok Compost"

Bolsa en Mater-Bi Blanca Estampado 1 col. "Biomade" mm 220+70+70×400 µm 14 (gr. 4,5 aprox.)	Cajas de 500 uds
Bolsa liasses en Mater-Bi Blanca Estampado 1 col. "Bio Kids" mm 270+75+75×500 µm 14 (gr. 6,5 aprox.)	Cajas de 500 uds
Bolsa liasses en Mater-Bi Blanca Estampado 1 col. "Bio Kids" mm 300+90+90×600 µm 20 (gr. 13,0 aprox.)	Cajas de 500 uds

BOLSAS BIODEGRADABLES HPB (BOLSA DE ALTO RENDIMIENTO)

Bolsa en Mater-Bi Blanca Estampado 1 col. "Biomade" mm 230+70+70×400 µm 18 (gr. 6 aprox.)	Cajas de 500 o 1000 uds
Bolsa en Mater-Bi Blanca Estampado 1 col. "Bio Kids" mm 270+75+75×500 µm 21 (gr. 10 aprox.)	Cajas de 500 uds
Bolsa en Mater-Bi Blanca Estampado 1 col. "Bio Kids" mm 300+90+90×550 µm 22 (gr. 13 aprox.)	Cajas de 500 uds
Bolsa en Mater-Bi Blanca Estampado 1 col. "Bio Kids" mm 300+90+90×600 µm 22 (gr. 14,5 aprox.)	Cajas de 500 uds
Bolsa en Mater-Bi Blanca Estampado 1 col. "Bio Kids" mm 320+105+105×650 µm 24 (gr. 19 aprox.)	Cajas de 500 uds

BOLSAS BIODEGRADABLES VERDE REGENERADO"

Bolsa liasses en Mater-Bi Blanca Estampado 1 col. "Bio Kids" mm 230+70+70×450 µm 22 (gr. 8,5 aprox.)	Cajas de 3 Kg
Bolsa liasses en Mater-Bi Blanca Estampado 1 col. "Bio Kids" mm 270+75+75×500 µm 22 (gr. 10,5 aprox.)	Cajas de 4 Kg
Bolsa liasses en Mater-Bi Blanca Estampado 1 col. "Bio Kids" mm 300+90+90×550 µm 25 (gr. 15 aprox.)	Cajas de 4 Kg
Bolsa liasses en Mater-Bi Blanca Estampado 1 col. "Bio Kids" mm 300+90+90×600 µm 25 (gr. 16,5 aprox.)	Cajas de 4 Kg
Bolsa liasses en Mater-Bi Blanca Estampado 1 col. "Bio Kids" mm 340+105+105×650 µm 25 (gr. 20,5 aprox.)	Cajas de 6 Kg



Bolsas en Mater-Bi® personalizadas para la Gran Distribución Organizada

Nuestro film está fabricado al 100% en **Mater-Bi** con licencia de productor "LIC 006" y certificado "OK Compost HOME" según la norma europea UNE EN 13432.

Todas nuestras bolsas de la compra compostables están certificadas como Bolsas de Alto Rendimiento por la CSI según la norma UNI 11415.

Podemos personalizar el estampado según las peticiones más diversas para satisfacer las necesidades del cliente.



 **MATER-BI**



Bolsas en Mater-Bi® reutilizables

Nuestro film está fabricado al 100% en **Mater-Bi** con licencia de productor "LIC 006" y certificado "OK Compost HOME" según la norma europea UNE EN 13432.

Todas nuestras bolsas compostables están certificadas como Bolsas de Alto Rendimiento por la CSI según la norma UNI 11415.

Podemos fabricar bolsas con espesores más grandes para aumentar las características mecánicas del producto.



 **MATER-BI**





Especificaciones Técnicas

BOLSAS EN ROLLOS F&V COMPOSTABLES FV276

Bolsas en rollos compostables Mater-Bi FV276 (alta transparencia)
Estampado de 1 color continuo "para alimentos + ok Compost"

mm 220+75+75×500 - μm 11 Caja de 6 rollos – Rollo de 200 uds

mm 220+75+75×500 - μm 12 Caja de 6 rollos – Rollo de 200 uds

mm 220+75+75×600 - μm 12 Caja de 6 rollos – Rollo de 200 uds

mm 300+100+100×600 - μm 14 Caja de 6 rollos – Rollo de 150 uds

Bolsas en rollos BA compostables Mater-Bi FV276 (alta transparencia)
Impresión continua a 1 color "para alimentos + ok Compost"

mm 350×500 - μm 11 Caja de 6 rollos – Rollo de 300 uds

Bolsas y bolsas tipo camiseta para frutas y hortalizas en rollos

Ok Compost y Ok Compost Home

Nuestro film está fabricado al 100% en **Mater-Bi** con licencia de productor "LIC 006" y certificado "OK Compost HOME" según la norma europea UNE EN 13432.

El contenido de materia prima renovable es superior al 60%, determinado según la norma NORMA UNI CEN/TS 16640.



Bolsas compostables para la recogida selectiva de RSU

Nuestro film está fabricado al 100% en **Mater-Bi** con licencia de productor "LIC 006" y certificado "OK Compost HOME" según la norma europea UNE EN 13432.



Especificaciones Técnicas

Bolsas en rollo Mater-Bi Blancas - Neutra soldadura en estrella
mm 500×600 µm 16 Rollo 25 uds – caja de 24 rollos - Tot 600 uds

Bolsas en rollo Mater-Bi Blancas - Neutra pliegue "C"
mm 700×700 µm 20 Rollo 20 uds – caja de 15 rollos - Tot 300 uds

Bolsas en rollo Mater-Bi Blancas - Neutra pliegue "C"
mm 700×1100 µm 20 Rollo 20 uds – caja de 10 rollos - Tot 200 uds

Bolsas en rollo Mater-Bi Blancas - Neutra pliegue "C"
mm 800×1200 µm 23 Rollo 10 uds - caja de 15 rollos - Tot 150 uds

Bolsas Mater-Bi Blancas - Neutra
mm 950×1200 µm 23 Juegos 10 uds - caja de 15 juegos - Tot 150 uds





Compost label[®] etiquetas adhesivas compostables

Compost label es la nueva familia de productos adhesivos totalmente biodegradables y compostables según la norma UNE EN 13432.

Su objetivo es resolver el problema de la creación y eliminación de etiquetas, adoptando plenamente la filosofía de gestión del ciclo de vida y la ecosostenibilidad, garantizando al mismo tiempo el mismo rendimiento de los productos tradicionales.

El proyecto ha sido diseñado, probado y puesto en marcha por Polycart spa, fabricante de film plásticos y compostables, en colaboración con GPT Srl, una red de 21 empresas que trabajan en el sector de la comunicación, la impresión y el embalaje de la que la propia Polycart forma parte.

La idea básica es abrir nuevas fronteras para los plásticos explorando soluciones innovadoras de embalaje y comunicación con materiales biodegradables y compostables. Estas soluciones han permitido crear nuevos productos que contribuyen a proteger el medio ambiente y la salud de los consumidores.



Papel laminado compostable para alimentos "Biomade"

El único sistema de embalaje para alimentos totalmente compostable y apto para el contacto con alimentos

Tratamiento

El producto en combinación con las etiquetas compostables "CompostLabel" puede tratarse completamente en la basura húmeda, ya que todos los componentes: Papel, Film, Tinta y etiqueta adhesiva "CompostLabel" (ya sea térmica o por transferencia térmica) cuentan con la certificación Ok Compost.



Especificaciones Técnicas

Papel laminado compostable "Biomade"
color blanco - papel Kraft gr 35
Estampado continuo "Biomade"

mm 250*370	Cajas de 10 kg
mm 370*500	Cajas de 10 kg
mm 500*750	Cajas de 10 kg

Papel laminado compostable "Biomade"
colore natural - papel Bagasse gr 70
Estampado continuo "Biomade"

mm 250*370	Cajas de 10 kg
mm 370*500	Cajas de 10 kg
mm 500*750	Cajas de 10 kg





Guantes

Guantes desechables Biomade

Nuestros guantes desechables de talla única y ambidiestros están fabricados en polietileno neutro de alta densidad (HDPE) y cumplen las siguientes normativas:

- UNE EN 420:2010 – No se aplican los puntos 4.2, 5.1.3 e 5.2
- REG. 2016/425 – EPI de Categoría I contra riesgos menores
- REG 10/2011 – Aptos para el contacto con alimentos
- REG 1907/2006 – Fabricado con materias primas sin alérgenos ni SVHC

Cuentan además con certificación
UNE EN ISO 9001:2015 Certificado DNV-GL.

Producto 100% Fabricado en Italia



Especificaciones Técnicas

Guantes desechables biomade en Polietileno HDPE de talla única
mm 145X270 μ m 12 Cajas de 500 uds



Film

Film para uso doméstico

Nuestro film está fabricado en **Mater-Bi** con licencia de productor "LIC 006" y certificado "Ok Compost Industrial" según la norma europea UNE EN 13432.



Especificaciones Técnicas

Film para uso doméstico

Apto para el contacto directo con todos los alimentos.

Espesor de las bobinas de hasta 12µm.

Longitud personalizable.





Film HO.RE.CA.

Nuestro film está fabricado en **Mater-Bi** con licencia de productor 'LIC 006' y certificado 'Ok Compost Industrial' según la norma europea UNE EN 13432.



Especificaciones Técnicas

Film HO.RE.CA.

Apto para el contacto directo con todos los alimentos.

Espesor de las bobinas de hasta 12µm.

Longitud personalizable.



Film industrial para uso manual

Nuestro film está fabricado en **Mater-Bi** con licencia de productor "LIC 006" y certificado "Ok Compost Industrial", "Ok Compost Home", "Seedling" según la norma europea UNE EN 13432.



Especificaciones Técnicas

Film industrial para uso manual

Apto para el contacto directo con todos los alimentos.

En función de las necesidades del cliente, es posible personalizar la altura, la longitud y el espesor de las bobinas, desde 12µm hasta 21µm.

Estampado continuo de un solo color.





Film industrial para uso automatizado

Nuestro film está fabricado en **Mater-Bi** con licencia de productor "LIC 006" y certificado "Ok Compost Industrial", "Ok Compost Home", "Seedling" según la norma europea UNE EN 13432

Especificaciones Técnicas

Film industrial para uso automatizado

Apto para el contacto directo con todos los alimentos.

En función de las necesidades del cliente, es posible personalizar la altura, la longitud y el espesor de las bobinas, desde 12µm hasta 21µm.

Estampado continuo de un solo color.

Núcleo interior de 76 mm y 111 mm.





Acolchado

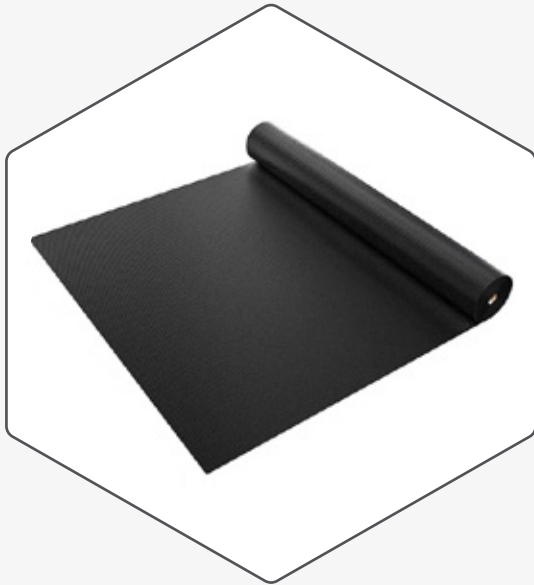

Especificaciones Técnicas

Film para acolchado

Los espesores más utilizados son 15 μm , 12 μm y 18 μm , en función de las distintas necesidades del cliente.

El film está fabricado íntegramente con materiales que cumplen con las normas UNI EN 13432 y UNI 11183.

Acolchado

La película para acolchado biodegradable **Mater-Bi** proporciona a los cultivos los mismos beneficios que el acolchado tradicional. Puede utilizarse en distintas condiciones ambientales y en cultivos con ciclos diferentes.

Gracias a su completa biodegradabilidad, no es necesario recuperarla y tratarla al final del ciclo de cultivo, sino que se trabaja en el suelo, donde es biodegradada por microorganismos, con el consiguiente ahorro de tiempo y recursos.

Los espesores más utilizados son 15 μm , 12 μm y 18 μm , en función de las distintas necesidades del cliente.

El film está fabricado íntegramente con materiales que cumplen con las normas UNI EN 13432 y UNI 11183.



POLYCART

Certificaciones

Nuestro compromiso está documentado y certificado por organismos de control independientes. Polycart considera que estos patrones reglamentarios voluntarios, que involucran tanto nuestro sistema de gestión como nuestros productos, son indispensables para garantizar la fiabilidad y la transparencia que reconocen nuestros clientes desde hace años.

Certificación del Sistema

El Sistema de Gestión de Calidad adoptado en Polycart es una herramienta de gestión integral que incluye aspectos del Sistema de Gestión de la Seguridad Alimentaria (UNI EN ISO 22000:2005), la Gestión Medioambiental (ISO 14001:2015) y la Seguridad (ISO 18001:2007).

Sicurezza Ambientale

Cada uno de nuestros embalajes para el contacto con alimentos, tanto films como productos acabados, se fabrica y controla mediante procesos que cumplen con EU REG 10/2011, EC REG 1935/2004, DM nº 34 de 21/03/73.

OK COMPOST

El compromiso con el medio ambiente en Polycart supone la garantía de biodegradabilidad de los productos que comercializamos, así como la participación en controles de la composición de las materias primas para estar seguros de que cada uno de nuestros productos no tenga efectos fitotóxicos. En breve: **certificación de compostabilidad según la norma UNI EN 13432, código de licencia S267 para la producción de:**

Bolsas de la compra y bolsas para la recogida de residuos biodegradables / Films, hojas y láminas / CompostLabel (Etiquetas) / Pluriball (Embalajes flexibles).

BOLSA DE ALTO RENDIMIENTO (licencias CSI HPB140002 y HPB140003)

La eficacia de los planes de control adoptados en Polycart para garantizar las prestaciones de nuestros productos está certificada según las normas UNI 8055 y UNI 11415; nuestros productos ofrecen un rendimiento elevado, tanto si se trata de bolsas de la compra compostables como de bolsas para frutas y verduras aptas para el contacto con alimentos.

HUELLA DE CARBONO

Nuestros productos dejan huella, pero la huella de carbono está certificada por Certiquality y el Ministerio de Medio Ambiente porque cumple con los requisitos dictados por la ISO/TS 14067 relativos a la huella de carbono de los productos.

Bolsa biodegradable y compostable, CFP-ER 013 - A03 de 20 de enero de 2014; CompostLabel, CFP-ER013 - A02 de 28 de enero de 2014.

SUBPRODUCTOS PLÁSTICOS Y BIOPLÁSTICOS (licencia CSI SPP160049)

La certificación acredita el cumplimiento de la norma UNI 10667-1:1998 que clasifica las materias primas secundarias obtenidas a partir de plásticos recuperados y bioplásticos como subproductos. Las auditorías del proceso productivo a las que es necesario someterse para obtener esta importante certificación medioambiental, siempre han demostrado que "los procedimientos de Polycart disponen de un excelente sistema de trazabilidad de los flujos de materiales fuera de especificación destinados a la reutilización, caracterizados por la alta calidad del producto" (Informe 2016, Auditor CSI).



Y POLYCART

Polycart Spa / Via delle Macine, 6
06081 Palazzo di Assisi / Pg

polycart.eu